

Bu çizim MESA OTO ELEKTRİK LTD.ŞTİ'nin malıdır. Şirket Yetkililerinin izni olmaksızın kopya edilemez, üzerinde değişiklik yapılamaz.
This Drawing MESA AUTO ELECTRIC LTD 's are property. Can not be copied without the consent of the company authorized, any changes can be made.

PARÇA KODU PART CODE	PARÇA ADI PART NAME	ERKEK TERMİNAL MALE TERMINAL	a ÖLÇÜSÜ (AYAR) a MEASURE (SET)	s ÖLÇÜSÜ (KALINLIK) s MEASURE (THICKNESS)	Malzeme Material	Kaplama / Coating		
						SN	AG	Nİ
MS 2116.80 RP	TIRNAKLI DIŞI FİŞ K.A.6.3 (0.80) =RP=	0.80	0.60±0.1	0.30±0.05	(CuZn30) Pirinç / Brass	-	-	-
MT 2116.80 RP	TIRNAKLI DIŞI FİŞ K.A.6.3 (0.80) =RP=	0.80	0.60±0.1	0.35±0.05	(CuZn30) Pirinç / Brass	-	-	-
TD 2116.80 DP	TIRNAKLI DIŞI FİŞ K.A.6.3 (0.80) =DP=	0.80	0.60±0.1	0.38±0.05	(CuZn30) Pirinç / Brass	-	-	-
TD 2116.80 RP	TIRNAKLI DIŞI FİŞ K.A.6.3 (0.80) =RP=	0.80	0.60±0.1	0.38±0.05	(CuZn30) Pirinç / Brass	-	-	-
TD 2116.80 RPK	TIRNAKLI DIŞI FİŞ K.A.6.3 (0.80) =RPK=	0.80	0.60±0.1	0.38±0.05	(CuZn30) Pirinç / Brass	+	-	-
TD 2116.80 RPK1	TIRNAKLI DIŞI FİŞ K.A.6.3 NOKTASIZ (0.80) =RPK1=	0.80	0.60±0.1	0.38±0.05	(CuZn30) Pirinç / Brass	+	-	-

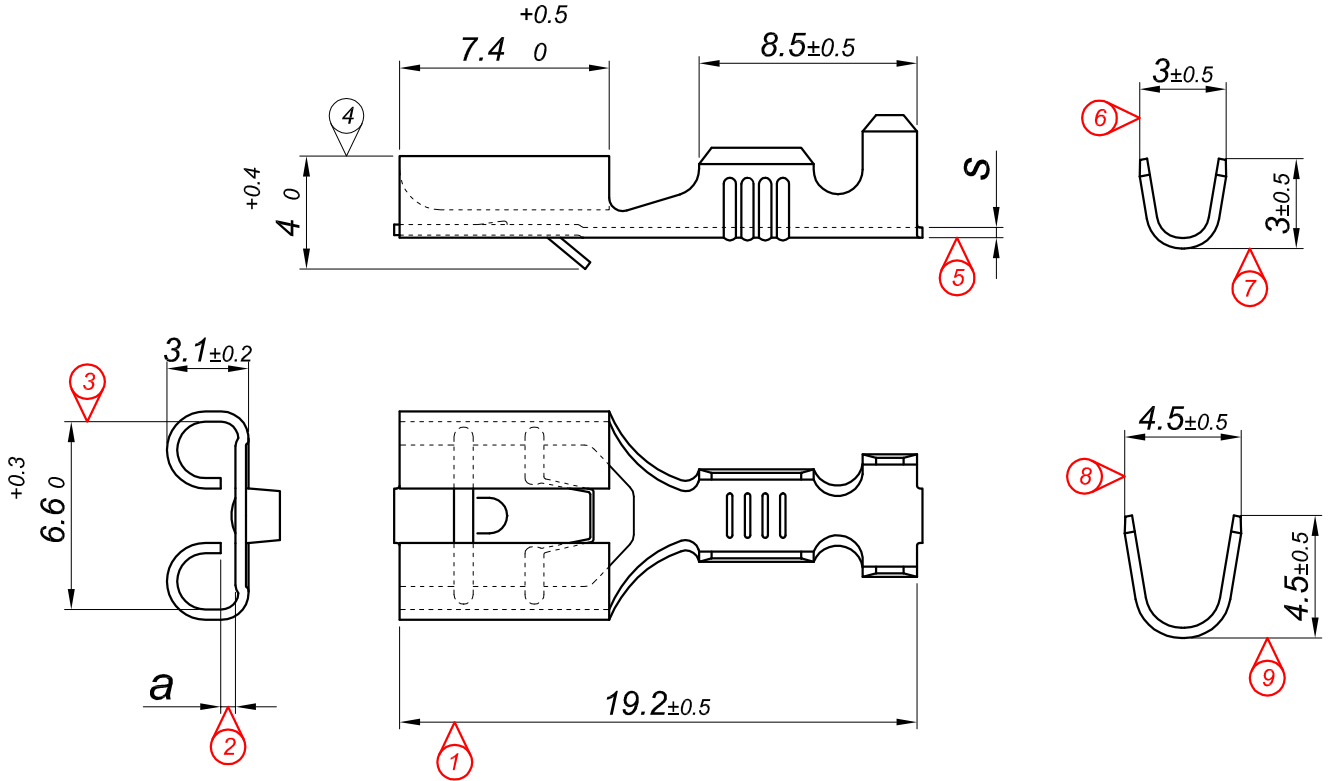

Perspektif
Perspective

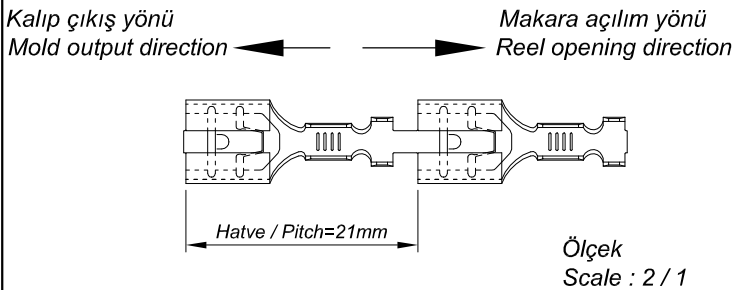
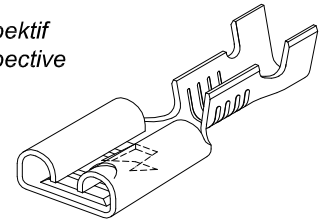

Kablo Kesiti
Wire Section : 0.50 - 1 mm²
Resim üzerinden ölçü almayınız
do not measure on drawing

Tarih / Date	03.08.2011	İmza / Signature	Ölçek / Scale			
Çizen / Desing	M.Yağcı		5 / 1			
Onay / Approval	S.Gölcük		No		Değişiklik / Revision	Tarih/Date
	Parça Adı: Part Name	TIRNAKLI DIŞI FİŞ KÜÇÜK AYAK 6.3			Parça Kodu: Part Code	TD 2116

